

Необходимая технологическая схема выбирается путем задания конфигурации с панели управления расположенной на лицевой стороне шкафа "Топаз-193".

На панели после конфигурирования отображается выбранная схема и главные параметры хода процесса. Управление оборудованием осуществляется автоматизировано путем выбора необходимого резервуара и включением процесса слива или выдачи.

Имеется возможность управления исполнительными механизмами в ручном режиме, минуя все блокировки.

Технологическая схема АГЭС с отдельными (на резервуар) клапанами.

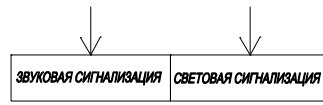
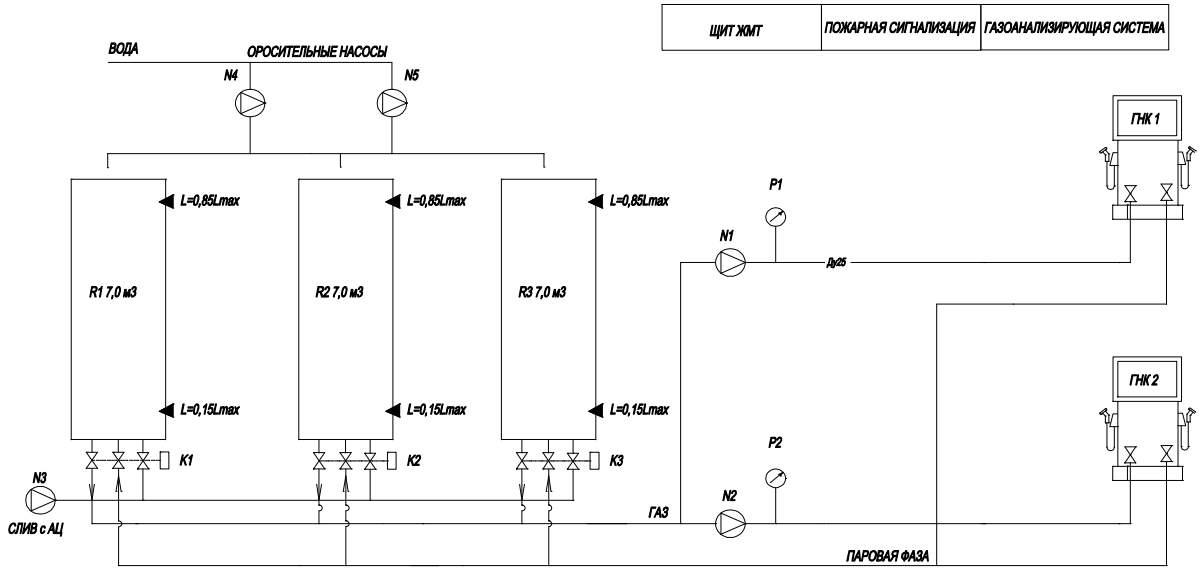

Технологическая схема АГЭС с общим (на все резервуары) клапаном.

