

Приложение А
 Схема электрическая принципиальная блока сопряжения "Топаз-119-15М1 ТИМ"
 ДМСК.687243.113 Изм.2 [2]

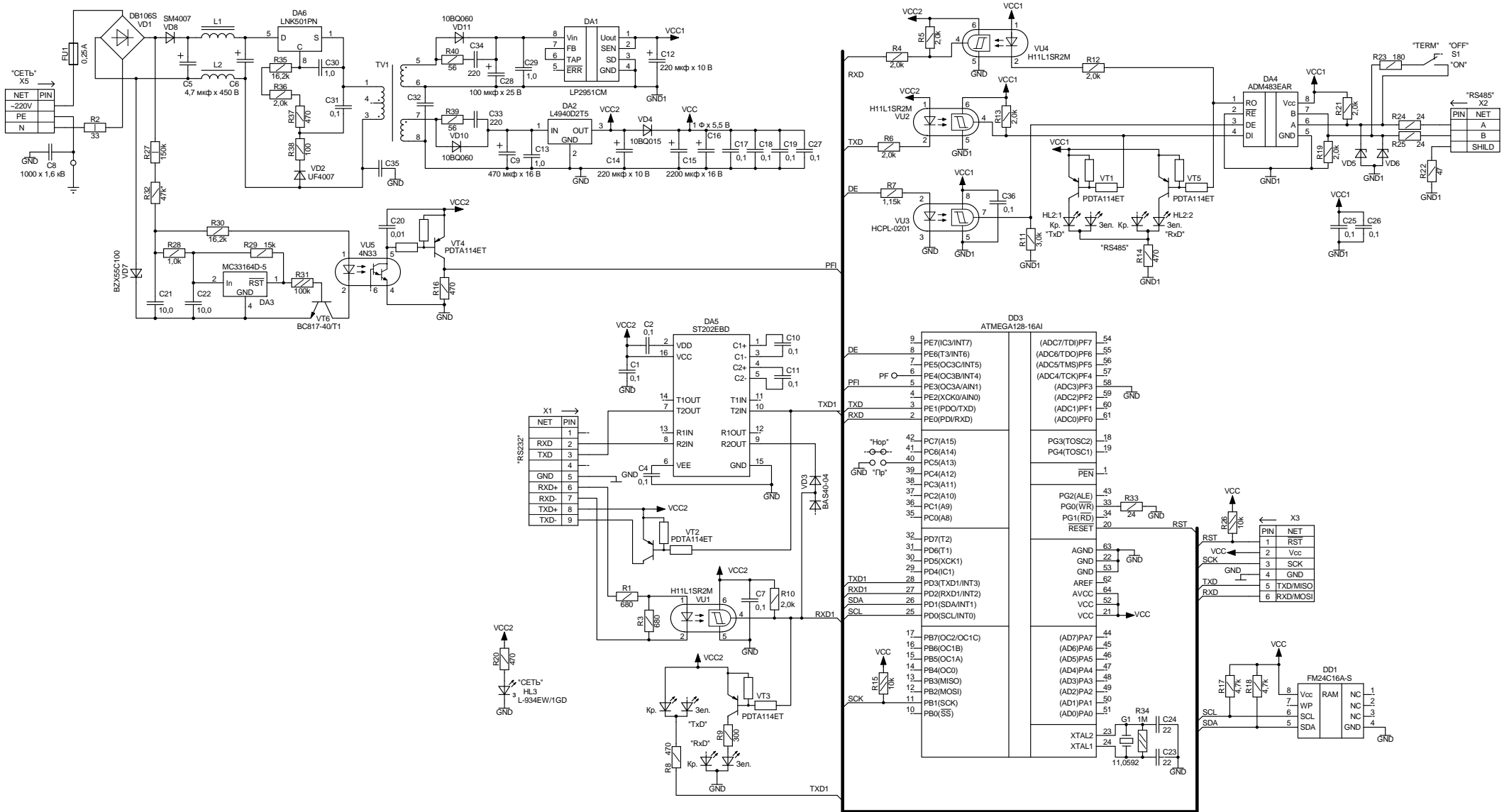

Приложение Б

Схема электрическая подключения блока сопряжения "Топаз-119-15М1 ТИМ" к колонкам к колонкам КЗСГ-2

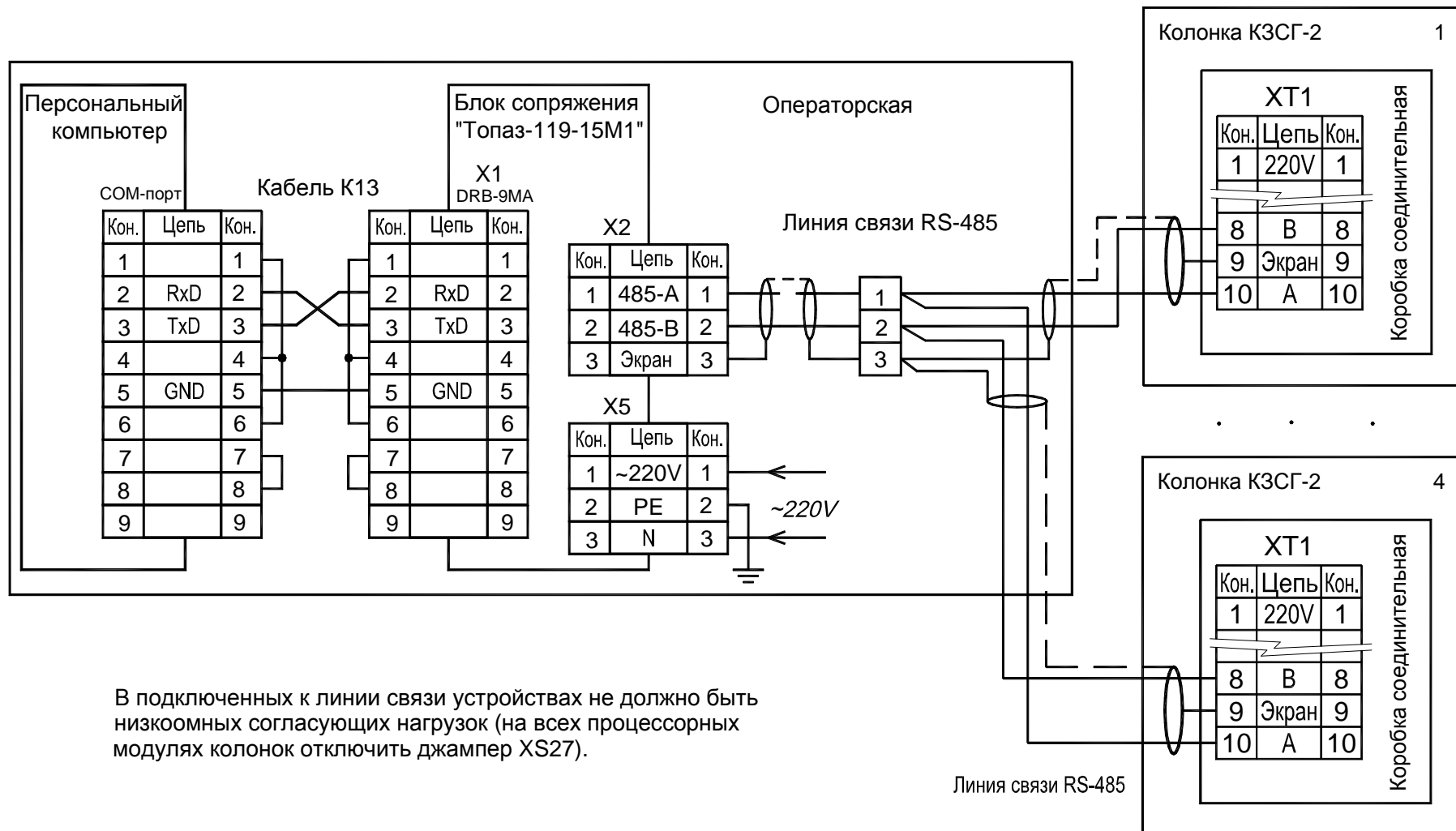

В подключенных к линии связи устройствах не должно быть низкоомных согласующих нагрузок (на всех процессорных модулях колонок отключить джампер XS27).