

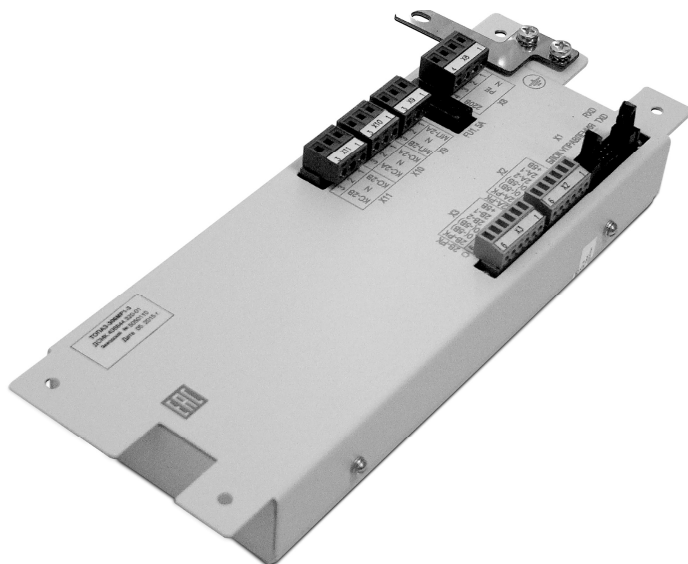

"ТОПАЗ-306МР1-3" МОДУЛЬ РАСШИРЕНИЯ

Руководство по эксплуатации
ДСМК.408844.320-01 РЭ



Файл: ДСМК.408844.320-01 РЭ [3].DOC

Изменен: 28.05.15

Отпечатан: 27.02.17

ООО "Топаз-сервис"

ул. 7-я Заводская, 60, г. Волгодонск, Ростовская область, Россия, 347360

тел./факс: **(8639) 27-75-75 - многоканальный**

Email: info@topazelectro.ru

Интернет: <http://topazelectro.ru>

Содержание

1	Назначение.....	4
2	Технические данные.....	4
3	Комплект поставки.....	5
4	Устройство и принцип работы.....	5
5	Указание мер безопасности.....	6
6	Подготовка к работе.....	6
7	Порядок работы.....	7
8	Техническое обслуживание и ремонт.....	8
9	Гарантийные обязательства.....	8
10	Свидетельство о приёмке.....	9
11	Упаковка, хранение и транспортирование.....	9
Приложение А – Схема электрическая принципиальная ДСМК.687243.283-01 [2]		
Приложение Б – Рекомендуемая схема электрическая подключения к колонке		
Приложение В – Габаритные и установочные размеры		

Настоящее руководство, объединённое с паспортом, предназначено для изучения конструкции, состава и принципа действия модуля расширения "Топаз-306МР1-3" (далее – модуль, устройство) с целью обеспечения правильности его применения и является документом, удостоверяющим гарантированные предприятием-изготовителем основные параметры и технические характеристики.

1 Назначение

1.1 Модуль расширения "Топаз-306МР1-3" предназначен для работы в составе многорукавных топливораздаточных колонок (далее - колонка, ТРК), оснащенных блоками управления "Топаз-306БУ7" (далее – БУ). Функционально модуль является составной частью системы управления ТРК и может работать только под управлением БУ.

1.2 По командам от БУ модуль обеспечивает управление отпуском топлива по двум рукавам ТРК.

1.3 Устройство предназначено для установки в ТРК и эксплуатации при температуре от минус 40 до плюс 50 °С и относительной влажности воздуха от 30 до 100 % при 25 °С. Корпус устройства негерметичный, обеспечивает защиту от проникновения внешних твердых объектов диаметром более 12,5 мм.

1.4 Условное обозначение устройства при его заказе и в документации другой продукции состоит из наименования и обозначения конструкторской документации. Пример записи: Модуль расширения "Топаз-306МР1-3" ДСМК.408844.320-01.

2 Технические данные

2.1 Основные параметры и характеристики модуля приведены в таблице 1.

Таблица 1

Технические характеристики	Значения
Количество рукавов	2
Количество цепей управления насосными агрегатами	2
Скорость обмена информацией с БУ, бит/с	115200
Напряжение питания, В – по цепи "5В"; – по цепи "VCC2"	5±0,5 от 4,75 до 5,5
Ток потребления, А, не более – по цепи "5В"; – по цепи "VCC2"	0,4 0,5
Ток короткого замыкания входов (разъемы X2, X3) с цепью "0(-5В)", мА, не более: – цепей "2А-1", "2А-2", "2В-1", "2В-2"; – цепей "2А-РК", "2В-РК"	10 17

Технические характеристики	Значения
Напряжение, коммутируемое по цепям "МП-2А", "МП-2В" включения насосных агрегатов, В, не более,	~250
Напряжение, коммутируемое по цепям "КО-2А", "КС-2А", "КО-2В", "КС-2В" включения клапанов, В, не более	~250
Ток, коммутируемый по цепям "МП-2А", "МП-2В", "КО-2А", "КС-2А", "КО-2В", "КС-2В" А, не более	1,0
Габаритные и установочные размеры	см. приложение В
Масса, кг, не более	1,0

2.2 Модуль обеспечивает:

- обработку и передачу в БУ сигналов, поступающих на входы модуля от датчиков расхода топлива и кнопок "пуск/стоп" (раздаточных кранов) колонки;
- прием, обработку и передачу на исполнительные устройства ТРК (насосные агрегаты, клапаны) команд управления БУ;
- индикацию положения раздаточных кранов (кран снят, кран установлен), при помощи светодиодов "Кран";
- индикацию наличия связи по интерфейсу RS-485 с БУ при помощи светодиодов "TxD", "RxD".

3 Комплект поставки

Комплект поставки содержит:

- модуль расширения 1 шт.;
- руководство по эксплуатации 1 экз.;
- розетку ЕС381V-06P 2 шт.;
- розетку MSTB 2.5/3-ST-5.08 3 шт.;
- розетку MSTB 2.5/4-ST-5.08 1 шт.

Примечание – По отдельному договору в комплект поставки может входить кабель ДСМК.685622.007-13 для подключения одного модуля к блоку управления или кабель ДСМК.685622.007-05 для подключения двух модулей к блоку управления.

4 Устройство и принцип работы

4.1 Модуль выполнен на печатной плате, размещенной в металлическом корпусе. Схема электрическая принципиальная модуля приведена в приложении А.

4.2 На плате расположены:

- управляющий микропроцессор DD1;
- драйвер DA1 связи по интерфейсу RS-485 с БУ;
- входные цепи, выполненные на оптронах VU1 – VU6. Эти цепи обеспечивают передачу на входы микропроцессора гальванически развязанных сигналов от датчиков положения раздаточного крана или кно-

пок "пуск/стоп" (цепи "2А-РК", "2В-РК") и датчиков расхода топлива (цепи "2А-1", "2А-2", "2В-1", "2В-2") колонки;

- оптореле VU13, коммутирующее напряжение питания датчиков расхода топлива (ДРТ) и соответствующих этим ДРТ входных цепей модуля. Если рукава ТРК, относящиеся к модулю, не активизированы (доза не задана и нет отпуска топлива), то микропроцессор отключает оптореле VU13 и снимает питание с ДРТ;

- выходные цепи, выполненные на реле К1 – К5, К16, управление которыми осуществляется от микропроцессора DD1 через драйвер DD2. Эти цепи обеспечивают подачу напряжений управления на исполнительные устройства колонки (магнитные пускатели насосных агрегатов, клапаны отсечные и клапаны снижения расхода);

- светодиоды HL1, HL2 зеленым свечением указывают на замыкание цепей "2А-РК", "2В-РК" с цепью "0(-5В)" соответственно, индицируют исправность этих цепей и цепи питания "+5В";

- светодиоды HL7, HL8 индикации передачи данных: красный HL7 – от модуля к БУ, зеленый HL8 – от БУ (при отсутствии связи светодиоды не светятся, при нормальном режиме работы светодиоды должны попеременно мигать с высокой частотой);

- разъем Х1 для подключения модуля к БУ;

- разъемы для подключения: сети 220 В (Х8), входных (Х2 – Х3) и выходных (Х9 – Х11) цепей, а также разъемы, используемые для внутрисхемного программирования и отладки при изготовлении модуля.

5 Указание мер безопасности

5.1 К устройству подводится напряжение 220 В переменного тока, поэтому запрещается производить любые монтажные работы при включённом напряжении питания.

5.2 Устройство должно заземляться в соответствии с требованиями ГОСТ 12.2.007.0-75. Заземляющий проводник должен подключаться к винту заземления устройства.

5.3 При монтаже, эксплуатации, обслуживании и ремонте устройства необходимо соблюдать "Инструкцию по монтажу электрооборудования силовых и осветительных сетей взрывоопасных зон ВСН 332-74", "Правила устройства электроустановок потребителей" (ПУЭ), "Правила технической эксплуатации электроустановок потребителей" (ПТЭ-ЭП) и "Межотраслевые правила по охране труда (Правила безопасности) при эксплуатации электроустановок (ПОТ РМ-016-2001). К работе с устройством допускаются лица, имеющие допуск не ниже 3 группы по ПЭЭ и ПОТ РМ-016-2001 для установок до 1000 В и ознакомленные с настоящим руководством.

6 Подготовка к работе

6.1 Модуль крепится на месте эксплуатации через отверстия, выполненные в лицевой панели корпуса.

6.2 Электромонтаж модуля в колонке производится в соответствии с руководством по ее эксплуатации.

6.3 Подключение модуля к БУ осуществляется кабелем, изготовленным из плоского кабеля марки FRC-10, оканчивающегося розетками IDC-10F. Подключение к БУ нескольких модулей осуществляется параллельно. Подключение модуля к колонке рекомендуется производить по схеме приложения Б.

6.4 При вводе модуля в эксплуатацию необходимо провести техническое обслуживание согласно разделу 8 и сделать запись о вводе в эксплуатацию в журнале эксплуатации.

7 Порядок работы

7.1 Напряжение питания и команды управления модуль получает от БУ. Для приведения модуля в рабочее состояние достаточно подать электропитание на БУ.

7.2 Используемые термины и определения

Рукав ТРК – это часть оборудования ТРК, обеспечивающая отпуск одного вида топлива через один раздаточный кран ТРК. Рукав ТРК обязательно имеет: датчик положения раздаточного крана или кнопку "пуск/стоп", ДРТ, МП, КО, КС.

Рукав модуля – часть входных и выходных цепей модуля, обеспечивающих подключение и управление одним рукавом ТРК. Первый рукав устройства использует цепи "2А-1", "2А-2", "2А-РК", "МП-2А", "КО-2А", "КС-2А", второй – цепи "2В-1", "2В-2", "2В-РК", "МП-2В", "КО-2В", "КС-2В".

Номер рукава ТРК – порядковый условный номер рукава в пределах одной ТРК. Первые два рукава управляются непосредственно от БУ. Третий и последующие рукава управляются БУ через модули. При подключении к БУ первый рукав модуля обеспечивает управление третьим рукавом ТРК, второй рукав модуля – четвертым рукавом ТРК.

ВНИМАНИЕ! Подключение к БУ двух модулей одного типа не допускается.

К блоку управления могут быть подключены два модуля разных типов, например, "Топаз-306МР1-3" и "Топаз-306МР2-3" для управления 8-рукавной ТРК. В этом случае рукава модуля "Топаз-306МР1-3" будут управлять 2 рукавами ТРК с номерами 3 и 4, а рукава модуля "Топаз-306МР2-3" будут управлять 4 рукавами ТРК с номерами от 5 до 8.

ID-номер модуля – идентификационный номер модуля, присваивается ему при изготовлении, служит только для идентификации устройства при обращении в отдел технической поддержки изготовителя.

ID-номер БУ – идентификационный номер БУ, присваивается ему при изготовлении, обозначается числом, оканчивающимся на цифру "1". Для всех выпускаемых устройств они индивидуальны и при настройке параметров не изменяются.

ID-номер рукава – идентификационный номер рукава, используется при настройке параметров работы рукава. ID-номер первого рукава совпадает с ID-номером БУ. Для последующих рукавов отличие только в последней цифре, которая соответствует номеру рукава ТРК. Настройка режимов работы рукавов и их параметров производится отдельно для каждого рукава по методике, описанной в руководстве по эксплуатации на БУ. Все настроенные значения параметров рукавов модуля хранятся в памяти БУ. Так как первый рукав модуля управляет третьим рукавом ТРК, то настраивается он при обращении к ID-номеру третьего рукава ТРК, аналогично второй рукав модуля - при обращении к ID-номеру четвертого рукава ТРК. Например, один модуль подключен к БУ с ID-номером 100001, тогда первый рукав модуля будет настраиваться по ID-номеру 100003, второй рукав модуля – по ID 100004.

7.3 Для отпуска топлива по командам от БУ устройство подает управляющее напряжение на магнитный пускатель и клапаны, в результате чего включается насосный агрегат, а клапаны открываются, разрешая движение топлива через раздаточный кран. Во время отпуска топлива устройство передает в БУ информацию о поступающих от ДРТ импульсах. По мере достижения заданной дозы БУ подает сигнал на отключение клапана снижения и перевод ТРК на медленный расход. По окончании выдачи дозы устройство по командам от БУ останавливает налив, отключая магнитный пускатель и клапан отсечной.

8 Техническое обслуживание и ремонт

8.1 Техническое обслуживание устройства производится в следующих случаях:

- ежедневно в начале смены;
- при введении устройства в эксплуатацию.

8.2 Техническое обслуживание производится совместно с проверкой колонки согласно методике, изложенной в паспорте на колонку.

8.3 Ремонт устройства следует производить в центрах сервисного обслуживания. Сведения о ремонте необходимо заносить в журнал эксплуатации изделия.

8.4 Устройство, сдаваемое в ремонт, должно быть очищено от осевшей пыли или грязи, должно иметь сопроводительную записку, оформленную в произвольной форме с указанием характера неисправности и сведений о контактном лице на случай необходимости выяснения обстоятельств. Также к сдаваемому устройству необходимо приложить данное руководство по эксплуатации для заполнения журнала эксплуатации.

9 Гарантийные обязательства

9.1 Предприятие-изготовитель гарантирует соответствие устройства требованиям технической документации при соблюдении потребителем условий эксплуатации, транспортирования, хранения и монтажа.

9.2 Гарантийный срок хранения 24 месяца со дня изготовления устройства.

9.3 Гарантийный срок эксплуатации 18 месяцев со дня ввода в эксплуатацию в пределах гарантийного срока хранения. При соблюдении потребителем условий эксплуатации, транспортирования, хранения и монтажа, предприятие-изготовитель обязуется в течение гарантийного срока бесплатно ремонтировать устройство.

10 Свидетельство о приёмке

Модуль расширения "Топаз-306MP1-3"
заводской номер _____, версия ПО _____,
ID-номер _____ соответствует требованиям технической доку-
ментации и признан годным к эксплуатации.

М.П.

Представитель изготовителя

Дата

Подпись

Фамилия, И., О.

11 Упаковка, хранение и транспортирование

11.1 Устройства должны храниться в упаковке предприятия-изготовителя (индивидуальной или групповой) в помещении, соответствующем требованиям ГОСТ 15150-69 для условий хранения 2.

11.2 Устройства должны храниться на стеллажах. Расстояние между устройствами, полом и стенами должно быть не менее 100 мм. Расстояние между устройствами и отопительными устройствами должно быть не менее 500 мм. Допускается укладка в штабели не более трех устройств по высоте.

11.3 Транспортирование устройств может производиться всеми видами транспорта в крытых транспортных средствах, при транспортировании воздушным транспортом в отопливаемых герметизированных отсеках, в соответствии с действующими правилами на каждый вид транспорта.

11.4 Условия транспортирования в части воздействия климатических факторов должны соответствовать условиям хранения 5 по ГОСТ 15150-69.

11.5 Условия транспортирования в части воздействия механических факторов должны соответствовать условиям до Ж включительно по ГОСТ 23170-78.

11.6 При погрузке и транспортировании упакованных устройств должны строго выполняться требования предупредительных надписей на ящиках и не должны допускаться толчки и удары, которые могут отразиться на внешнем виде и работоспособности устройств.

От производителя

Наше предприятие выпускает широкий спектр микроконтроллерных устройств от цифровых термометров и счетчиков до многоканальных систем вибромониторинга и управления технологическими процессами, а также разрабатывает на заказ другие подобные приборы и системы промышленной автоматики. Изделия построены на базе микроконтроллеров, поэтому по вопросам ремонта и квалифицированных консультаций следует обращаться к нам или в нижеприведенные центры сервисного обслуживания.

Предприятие проводит постоянную работу по улучшению характеристик выпускаемой продукции и будет признательно за отзывы и предложения. Мы всегда открыты для конструктивного диалога и взаимовыгодного сотрудничества.

ООО "Топаз-сервис"

ул. 7-я Заводская, 60, г. Волгодонск, Ростовская область, Россия, 347360

тел./факс: (8639) 27-75-75 - многоканальный

Email: info@topazelectro.ru

Интернет: <http://topazelectro.ru>

Адреса торгово-сервисных центров на территории РФ

Амурская область (г. Благовещенск)

ЗАО "Дальневосточная нефтяная компания", тел.: (4162) 339-181, 339-182, 339-183, amurregion@dnk.su, www.dnk.su

Белгородская область (г. Белгород)

ООО ИК "ПромТехСервис", тел./факс: (4722) 400-990, 919-430-66-69, info@ec-pts.ru

Республика Башкортостан (г. Уфа)

ЗАО "АЗТ УралСиб", тел.: (347) 292-17-27, 292-17-28, 292-17-26, aztus@mail.ru, www.aztus.ru

Республика Бурятия (г. Улан-Удэ)

– ЗАО "Иркутскнефтесервистрейд", тел.: (3012) 43-42-36, 902-562-68-64, inst-y@mail.ru

– ООО ЦТО "Инфотрейд", тел.: (3012) 45-84-75, 46-99-14, infotrd@mail.ru

Владимирская область (г. Владимир)

ООО "АЗС-Партнер", тел. (4922) 35-43-13, 35-43-16, perspectiva@vtsnet.ru

Волгоградская область (г. Волгоград)

ООО "АЗТ-Груп-Комплект", тел.: (8442) 73-46-54, 73-47-21, 73-45-23, aztgrupug@vistcom.ru, www.aztgrupug.ru

Вологодская область

ООО "Рост", г. Вологда, тел.: (8172) 54-40-26, г. Череповец, тел.: (8202) 55-42-78, 51-12-56, 52-17-78, rost4852@yandex.ru, http://azsrost.ru/

Воронежская область (г. Воронеж)

– ООО "АЗС-Техцентр", тел.: (473) 239-56-25, 257-23-22, 238-31-80
факс: 239-56-26, azs-center@yandex.ru, www.azs-tehcenter.vrn.ru

Республика Дагестан (г. Махачкала)

ООО "АЗС Сервис", тел.: (8722) 64-49-76

Ивановская область (г. Иваново)

ООО "АЗС-Техсервис", тел.: (4932) 41-59-52

Иркутская область (г. Иркутск)

ЗАО "Иркутскнефтесервистрейд", тел.: (3952) 203-500, 20-13-80, 200-571, irkns@mail.ru, http://www.irkns.ru/

Калининградская область (г. Калининград)

– ЗАО "Лабена-Калининград", тел.: (4012) 56-58-59, aleksej@labena.com

– ООО "Все для АЗС и Нефтебаз", тел.: (4012) 64-11-62, 377-899@mail.ru

Кемеровская область (г. Кемерово)

ООО "Аркад М", тел.: (3842) 37-36-82, kemerovo@arkat.ru, www.arkat.ru

Краснодарский край

– ООО "КраснодарСтандарт", г. Краснодар, тел.: (861) 260-90-60, 918-485-92-13, dibrov@kr-standart.ru

– Ланг С. Г., г. Белореченск, тел.: (86155) 2-58-25

– Козлов В.Е., г. Сочи, тел.: (8622) 93-40-14

Красноярский край (г. Красноярск)

ООО "НЕФТЕГАЗТЕХНИКА", тел.: 902-992-68-71, факс: (391) 255-01-84

Курганская область (г. Курган)

ЗАО "Крэй", тел./факс: (3522) 46-87-34, krey-kurgan@mail.ru, www.krei.ru

Ленинградская область (г. Санкт-Петербург)

– ООО "Интеллект 4 Джи", тел.: (812) 313-61-17, sale@intellect4g.ru, http://www.intellect4g.ru

– ЗАО "Топ-Сис", тел.: (812) 294-49-06, 297-22-59, azs-topsis@mail.lanck.net, www.top-sys.ru

- ООО "Нефтепродукткомплект" тел.: (812) 336-87-57, 572-10-62, prcom@yandex.ru

Липецкая область (г. Липецк)

ООО "ПК Модуль", тел.: (4742) 23-46-18, modul89@lipetsk.ru, www.pk-modul.ru

Московская область

- ООО "Стройремкомплекс АЗС", г. Москва, тел.: (495) 674-08-09, 675-02-39, 675-36-12, info@srk-azs.ru, www.srk-azs.ru

- ООО "АЗТ ГРУП СТОЛИЦА", г. Видное, тел.: (495) 775-95-51, aztgrup@mail.ru, www.aztgrup.ru

- ООО "ЭнергоНефтеГазСервис", г. Серпухов, тел.: (4967) 35-16-41, eogs@mail.ru, www.seminaroil.ru/

- ЗАО "Вектор", г. Москва, тел.: (495) 510-98-09, факс: (499) 270-62-54, sales@vectorazk.ru, www.vectorazk.ru

- ООО "Тривик", г. Серпухов, тел.: (4967) 75-06-48, trivik@mail.ru, www.trivik.ru

- ООО "Электросервис", г. Истра, тел.: (498) 729-05-38

Нижегородская область (г. Нижний Новгород)

- ООО "ВолгоВятНефтеПродуктКомплект", г. Нижний Новгород, Сормовское шоссе д.22а, тел./факс: (831) 274-02-07, v.vnpk@mail.ru, www.azs-s.ru

- ООО "Мастер АЗС", тел.: (8312) 57-78-66, 57-78-70, masterazs@rambler.ru

Новгородская область (г. Великий Новгород)

ЗАО "Карат", тел.: (8162) 62-41-83, 61-89-15, karat@novline.ru

Новосибирская область (г. Новосибирск)

ООО "Сибтехносервис", тел.: (383) 223-28-16, 212-56-79, mail@a3c.ru, www.a3c.ru

Омская область (г. Омск)

- ООО "АЗС-Маркет", тел.: (3812) 25-33-16, info@azs-market.com, www.azs-market.com

- ООО "АФ сервис", тел.: (3812) 24-34-92, afservice@pisem.net

- ООО "АС Омск", тел.: (3812) 37-14-51

- ООО "Атрио", тел.: (3812) 90-83-49, 58-70-66, a3o2011@yandex.ru

Оренбургская область (г. Оренбург)

ООО "Гамаюн", тел.: (3532) 53-35-00, 58-24-12, факс: 53-78-00, gamayun@mail.esoo.ru, www.orengam.ru

Пензенская область (г. Пенза)

ЗАО "Нефтеоборудование", тел.: (8412) 68-31-10, 68-31-30, info@azs-shop.ru, www.azs-shop.ru

Пермский край (г. Пермь)

- ООО "Технос", тел.: (342) 210-60-81, факс: 216-36-53, azs-perm@yandex.ru, www.tehnos.perm.ru

Приморский край (г. Владивосток)

ООО "Все для АЗС", тел.: (4232) 42-95-53, 42-92-53, info@azt.vl.ru, www.azt.vl.ru

Ростовская область

- ООО "Винсо СВ", Аксайский р-н, п. Янтарный, тел.: (863) 2916-999, 2916-666, 2916-770, vinso@aaanet.ru, www.vinso.aaanet.ru

- ООО "ТД Альфа-Трейд", г. Ростов-на-Дону, пер. Доломановский 70, тел.: (863) 253-56-22, 303-11-00

- ООО "Торговый Дом "Все для АЗС - Ростов", г. Ростов-на-Дону, тел.: (8632) 643-346, azs-oborud@aaanet.ru, www.azs-td-rostovnd.aaanet.ru
- Самарская область**
- ООО "БЭСТ-Ойл-СА", г. Самара, тел.: 927-202-73-33, byrgas1977@gmail.com, www.best-oil-sar.ru
- ЗАО "Нефтебазстрой", г. Самара, тел.: (846) 279-11-62, 279-11-56, nbs@1gb.ru
- ООО "ИНПУР", г. Тольятти тел.: 902-37-35-477, kazvad@yandex.ru
- Сахалинская область (г. Южно-Сахалинск)**
- ООО "Петрол-Компани", тел.: (4242) 77-45-39
- Свердловская область (г. Екатеринбург)**
- ООО НПП "Нефте-Стандарт", тел.: (343) 216-96-07, 216-96-08, nefte-standart@mail.ru, www.neftestandard.ru
- ООО " АЗС Комплект-Урал ", тел.: (343) 345-09-56, 922-205-76-85, uralak@mail.ru
- ООО "СМАРТ-Технологии", тел.: 912-285-56-25, (343) 374-08-58
- Ставропольский край (г. Пятигорск)**
- ООО "АЗС Комплект", тел.: (8793) 33-11-25, 928-815-02-80
- Республика Татарстан (г. Казань)**
- ООО "ИТЦ "Линк-сервис", тел.: 903-344-16-13, (843) 234-35-29, eav-set@yandex.ru
- Тверская область (г. Тверь)**
- ООО "АЗС-регламент", тел.: 960-713-91-01, 910-648-94-22, azsre@yandex.ru
- Томская область (г. Томск)**
- ЗАО НПФ "Сибнефтекарт", тел.: (3822) 41-65-11, mlr@sncard.ru
- ООО "ГСМ-Комплект", тел.: (3822) 40-46-10, gsm-k@mail.ru
- Тюменская область**
- ООО "Торгмашсервис", г. Тюмень, тел.: (3452) 78-37-05, 26-42-87, azs@72.ru, www.azs72.ru
- ЗАО "Сервис-Петролиум", г. Сургут, тел.: (3462) 23-13-13, 23-19-19, 23-21-21, s-p@surguttel.ru
- Удмуртская Республика (г. Ижевск)**
- ООО "Иж Трейд Сервис", тел.: (3412) 79-30-18, 912-466-85-59, izhtreid-s@mail.ru
- Хабаровский край (г. Хабаровск)**
- ООО ТД "Все для АЗС-ДВ", тел.: (4212) 56-66-61, (499) 270-62-97, 270-62-98, tdazskms@mail.ru
- Челябинская область**
- ООО "АЗС-Т" г. Миасс, тел.: 908-08-059-09, 904-912-70-44, crid50@mail.ru
- ИП Ваничкин Юрий Леонидович, г. Магнитогорск тел.: (351) 907-42-42, 903-09-02; asu_tp_service@mail.ru
- Читинская область (г. Чита)**
- ООО "АЗС-Комплект", тел.: 914-455-53-33, 914-500-02-22, (3022) 20-29-86, azskomplekt@mail.ru
- Ярославская область (г. Ярославль)**
- ООО "Рост", тел.: (4852) 98-90-25, rost4852@yandex.ru,
- ООО "Компания МАКС", тел.: (4852) 58-51-65, 58-51-66

**Адреса торгово-сервисных центров
на территории стран ближнего зарубежья**

Республика Беларусь

– ООО "Акватехника-М", г. Минск, тел.: (+375 17) 335-06-13, 335-06-14, 335-06-15, info@aqт.by, www.aqт.by

– ЧТУП "Компания "Баррель", г. Гомель, тел.: (+375 232) 41-72-03, 41-26-90, 41-26-80

Республика Казахстан

– ТОО "AZS-Market", г. Астана, тел.: (+7 7172) 73-15-39, info@azs-market.com, www.azs-market.com

– ТОО "NKS – Атырау", г. Атырау, тел.: (+7 7122) 75-54-75, (+7 7122)25-06-88, info@nks-atyrau.kz,

Республика Литва (г. Вильнюс)

ЗАО "Лабена", тел.: (+370 5) 273-05-76, 273-30-21, info@labena.com, www.labena.com

Украина (г. Киев)

- ООО "Интеллект 4 Джи Украина", тел.: (+38 067) 503-00-10; rassadin@intellect4g.ru

Регулярно обновляемый список находится на сайте topazelectro.ru

Журнал эксплуатации изделия

Дата получения изделия потребителем " ____ " _____ 20 ____ г.

Дата ввода изделия в эксплуатацию " ____ " _____ 20 ____ г.

Фамилия, И., О.

Подпись

Дата ремонта	Причина неисправности	Ремонт произвел (должность, фамилия, подпись)

Приложение В
Габаритные и установочные размеры

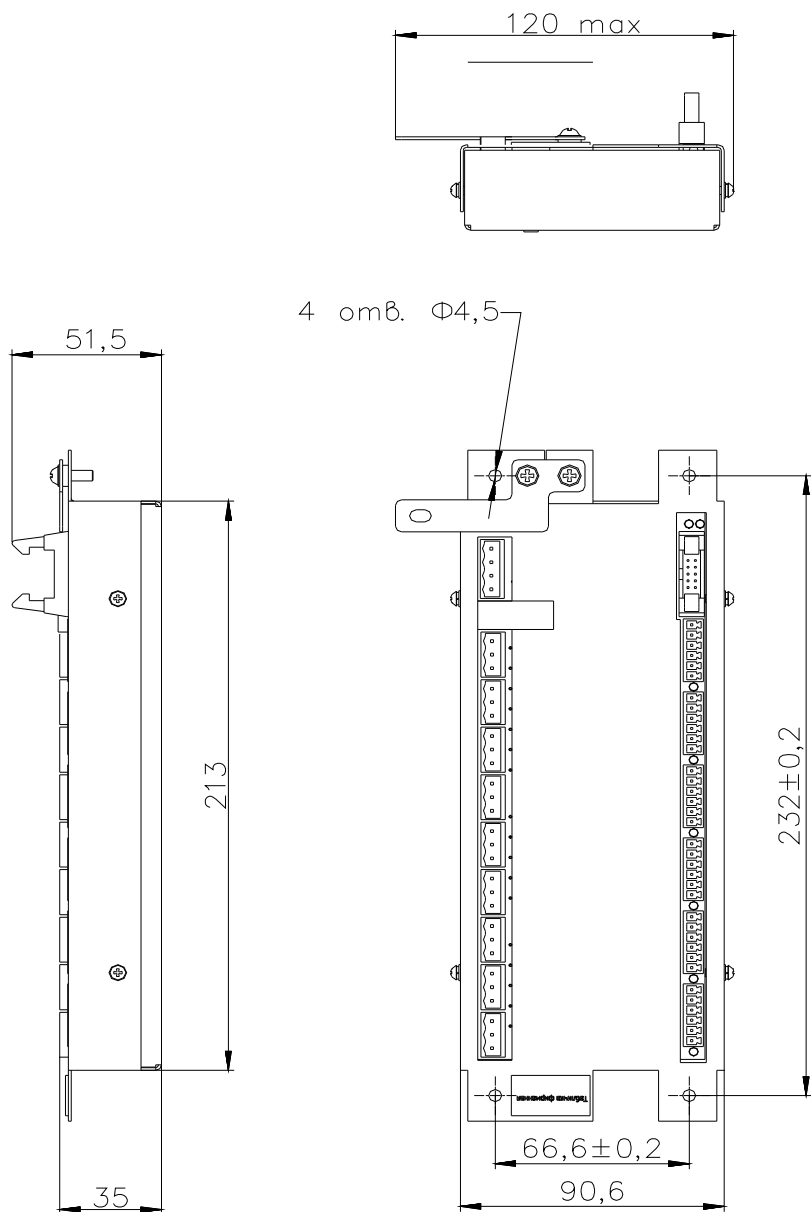

Приложение А
Схема электрическая принципиальная ДСМК.687243.283-01 [2]

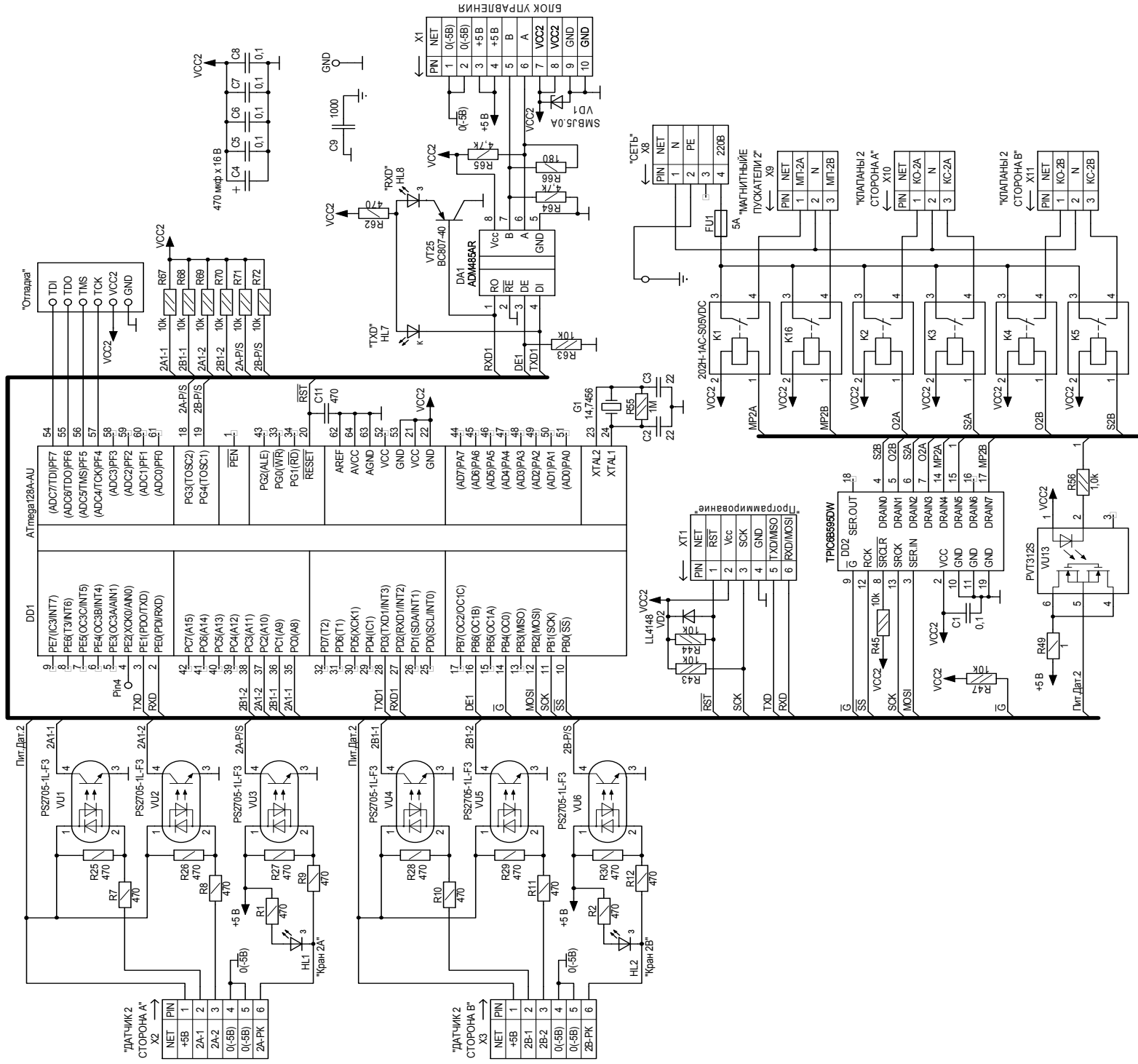

Приложение Б
Рекомендуемая схема электрическая подключения к колонке

Рис. 1

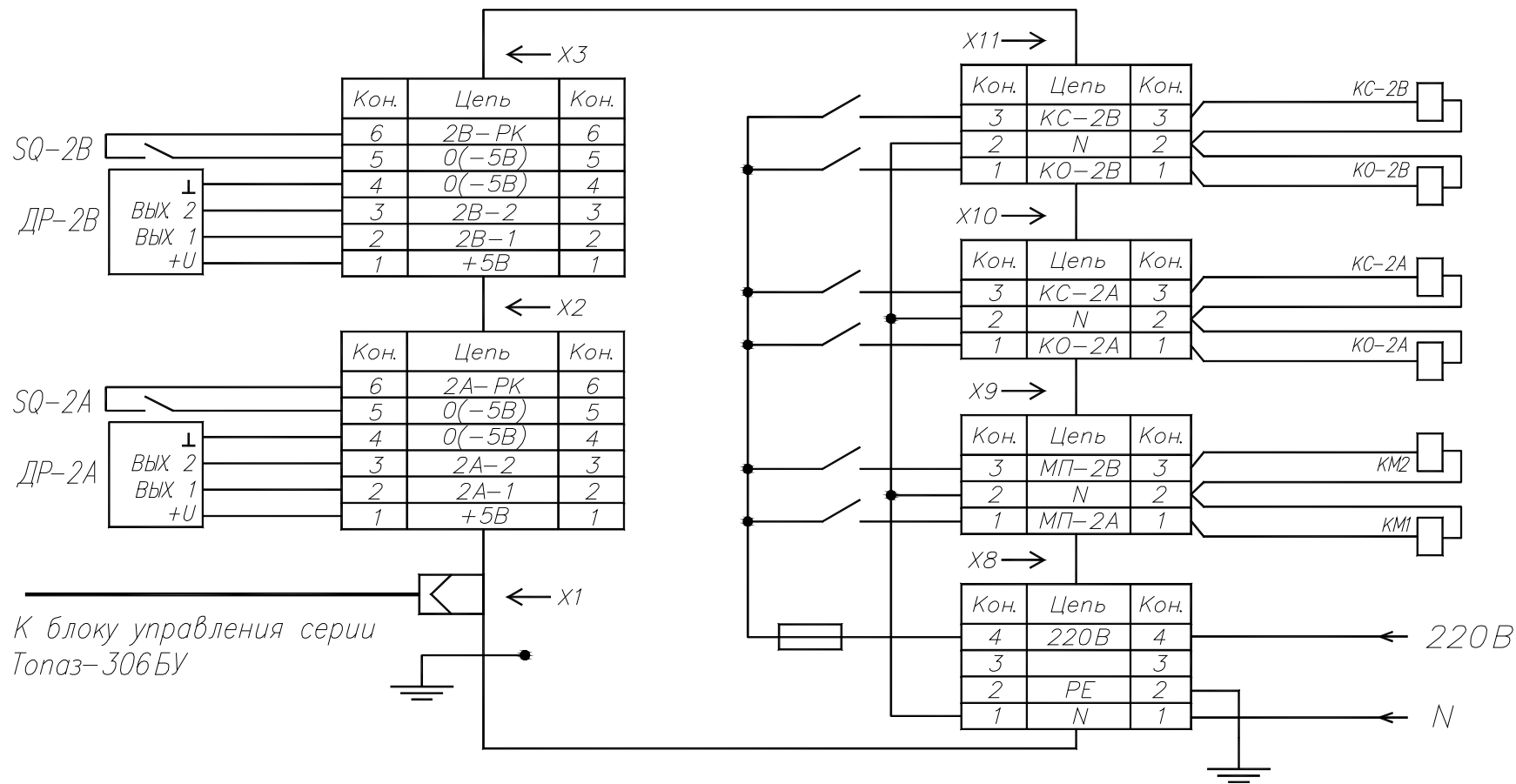

Примечание:
Подключение магнитного пускателя насоса в двусторонней ТРК с одним насосом на каждый из видов топлива согласно рис. 2.

Принятые обозначения:
ДР-2А, ДР-2В – датчик расхода топлива;
КО-2А, КО-2В – клапаны отсечные;
КС-2А, КС-2В – клапаны снижения расхода топлива;
SQ-2А, SQ-2В – кнопка "ПУСК/СТОП";
KM1, KM2 – магнитные пускатели насоса.

Рис. 2

